

京都知恵産業フェア

Kyoto  
Style

# 京都知恵産業フェア2024 ～Kyoto Style～ 京都会場 出展者募集要項

募集期間 令和5年7月18日(火)～8月28日(月) 17：00

<主催>

京都商工会議所

京都知恵産業フェア実行委員会

【構成】京都府、京都市、京都商工会議所、（一社）京都経営者協会、（一社）京都経済同友会、（公社）京都工業会  
（公財）京都産業21、（公財）京都高度技術研究所、（地独）京都市産業技術研究所

## <事業名>

### 京都知恵産業フェア2024 ～Kyoto Style～

## <事業内容>

京都の伝統や文化を背景とした技術や素材、ノウハウなどの知恵を活かした魅力あふれる商品展開に取り組む京都企業の新規顧客や市場の開拓を支援するとともに、知恵を活かした京都企業の商品力をオール京都で発信し、知恵産業と京都ブランドの価値向上を図り京都産業の発展につなげるため、BtoBの展示商談会「京都知恵産業フェア2024～Kyoto Style～」を京都で開催します。

「第5回京都国際ナショナル・ギフト・ショー2024」に「京都知恵産業の集合体(100社)」として出展し、誘客や活発な商談等の相乗効果を図ります。また、出展いただく全社を対象として京都商工会議所が主催する逆見本市型の商談会「京のイチ押し商品売り込み商談会」に無料で招待し、国内バイヤー、海外バイヤー、EC事業者等の幅広いジャンルのバイヤーとの商談機会を提供します。出展に向けては京都の行政・産業支援機関の各種経営支援事業を連動させながら、幅広く出展者をサポートします。

## <開催概要>

### ●京都会場

#### ・会期

令和6年3月6日(水)10:00~18:00/7日(木)10:00~17:00(設営日3月5日(火))

#### ・会場

京都市勧業館「みやこめっせ」

※「第5回京都インターナショナル・ギフト・ショー2024」に併催

### 【参考】第4回京都インターナショナル・ギフト・ショー2023

会 期：令和5年3月8日(水)・9日(木)

10:00~18:00(最終日は17:00まで)

会 場：京都市勧業館「みやこめっせ」

主 催：株式会社ビジネスガイド社

出展社数：294社

来場者数：延べ16,455人

## <プロデューサー>

久野 真嗣 氏

株式会社Show you 代表取締役/Atlier Japan 創設者

## <対象事業者>

京都の素材や技術、知恵、自社の強みを活用することで、現代ニーズに沿った付加価値の高い商品を開発するとともに、販路開拓に意欲的に取り組まれている京都府内の中小企業及び小規模事業者

※中小企業・小規模事業者とは、中小企業庁による定義に準じます。

## <出展条件>

前日準備及び開催日当日に会場内で商談対応できること  
新商品開発や情報発信に積極的に取り組むこと  
階層別の支援メニューに必ず参加すること

## <募集数>

知恵を活用した個性豊かな京都の魅力を発信する京都府内の事業者100社程度

## <募集カテゴリ>

ファッション／ライフスタイル／ビューティ&コスメ／フード

### <募集する出展商品のコンセプト>

- ・ 京都ならではの技術、伝統、デザイン、感性、物語性を感じられる商品
- ・ バイヤーや市場ニーズに対する適合性や話題性のある商品
- ・ 市場に出回っていない、独創性に富んだ商品や技術を活かして新たに開発した商品 など

### <選定について>

選定委員会にて出展者を選定。選定結果は、9月下旬頃に文書にて通知します。

### <選定基準>

本事業の趣旨や募集内容に合致し、次の基準を満たしていること。

- ①知恵の活用：京都ならではの技術、伝統、デザイン、感性、物語性や独創性など
- ②マーケットへの対応力：市場でのニーズ、適合性や話題性、商材の供給能力・体制及び安全性(PL法対応等)
- ③牽引力：「知恵産業」「京都ブランド」の価値を高め、京都産業全体への波及と底上げが期待できる商品

など

## <基本小間>

1,000mm×1,000mm

[基本設備:展示台、バックパネル、スポットライト2灯、社名看板]

- ・商談環境を維持するため、各小間での音声・音楽等の使用は原則お断りします。
- ・安全への配慮と展示の統一性確保のため、出展者による展示台側面へのポスター貼付やパネル設置はお断りします。

## <出展料について>

50,000円(税込)／1小間

- ・上記基本設備以外のレンタル備品、電気工事、展示品の搬出入や制作費用、主催者指定時間以外の会場使用料、旅費、運送費その他は、すべて自己負担となります。

## <レンタル備品・電気工事等について>

基本設備以外のレンタル備品、設備等については、別途ご請求します。

## <小間の配置について>

- ・カテゴリによるゾーニングについては、出展商材やターゲットを考慮して配置しますので、主催者にご一任いただきます。
- ・ブース位置については、抽選にて決定します。

## <その他>

- ・出展小間数は、1社1小間となります(2小間以上のお申込はできません)。  
※東京と京都で1小間ずつのお申込みは可能です。

出展ブース(基礎設営)は、下記の2種類から選択いただけます。

●基礎設営パターンA  
展示台+バックパネル

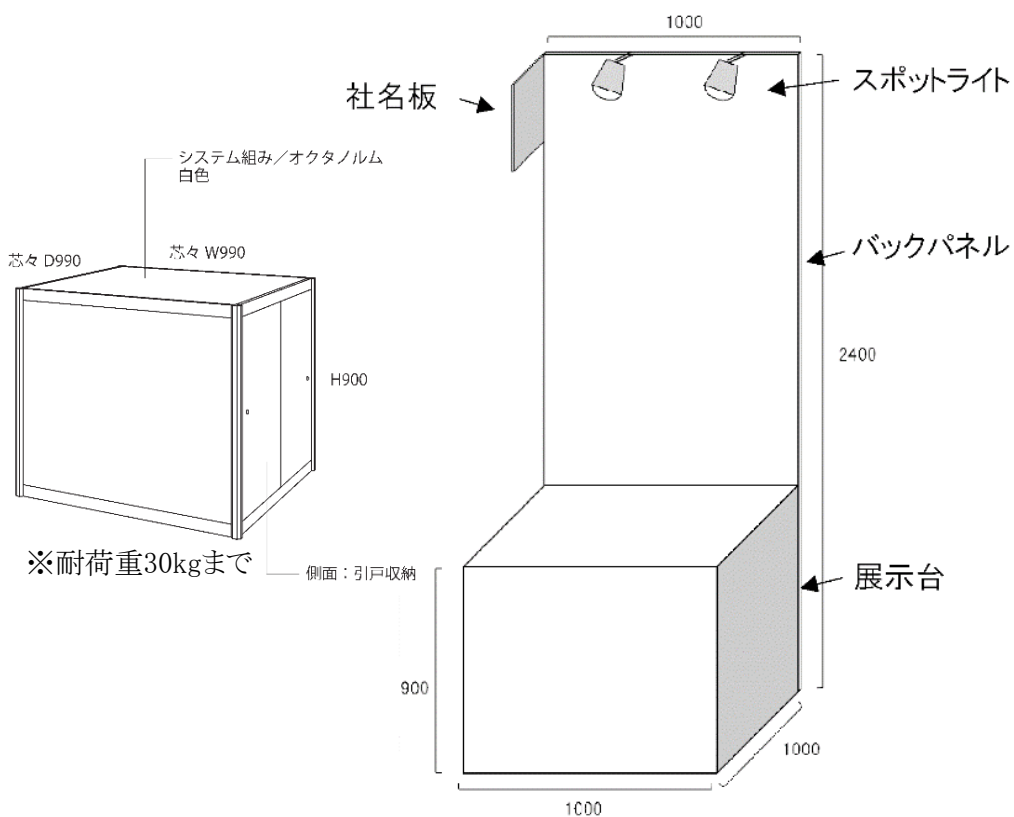

●基礎設営パターンB  
パンチカーペット+バックパネル

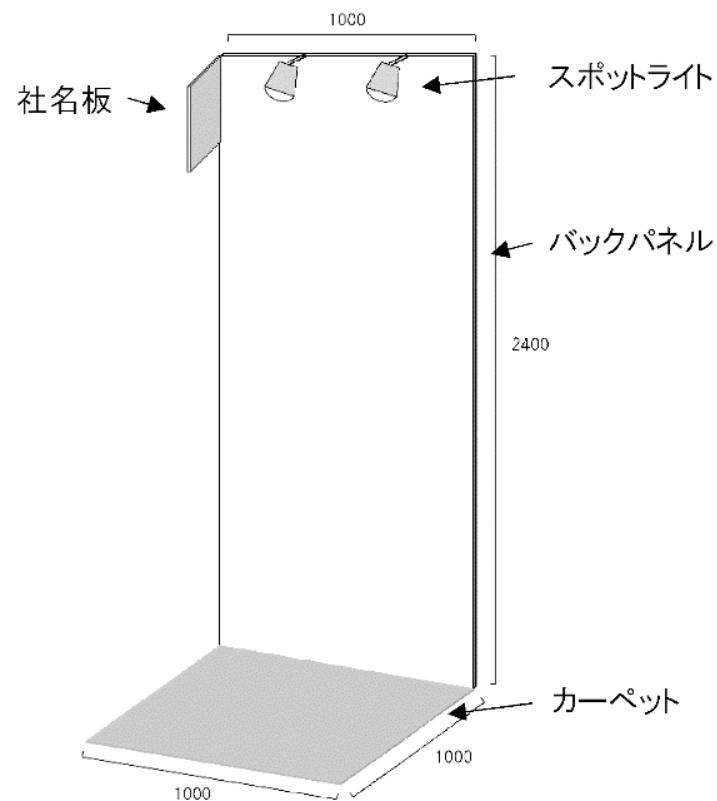

### ＜出展者支援＞

- ・初級・中級(広報)・中級(販売)・上級に分けて各コースに応じた支援を実施します。
- また、運営説明会、展示に関するアドバイス、その他出展に関するサポートを順次実施しますので展示会出展歴の浅い方、初めての方でも安心して参加いただけます。
- 各コース詳細及び支援内容は下記の通りです。
- 申込時に応募申請書で希望コースを記入してください。過去の出展歴等をもとに事務局でコースを振り分けますのでご希望のコースで参加いただけない場合もございます。
- 予めご了承ください。

コース	支援内容
初級	展示商談会への参加経験が少ない事業者向け。出展の基礎についてのセミナーや個別相談を実施します。
中級	販売と広報、事業者の伸ばしたい項目に合わせて2つのコースを展開。個別面談を実施し、商談のアプローチ方法や、展示商談会後前後のプロモーション等、各社に応じたサポートを展開します。
上級	出展経験豊富で、自社で出展の形がある程度確立された事業者向け。展示イメージ・商品リスト・プロモーションツールの3点を各自提出いただき、事業プロデューサーからのアドバイスを繰り返すことでブラッシュアップを行います。

※予告なく実施内容を変更させていただく場合がございます。



### <出展者支援>

- ・プロカメラマンが出展商品を撮影し、京都知恵産業フェアのリーフレットやWeb等を作成します。写真データは、出展者にもお渡しします。
- ・大手小売事業者(バイヤー)がブース出展し、新規取引を希望する売り手企業がブースを回って自社商品の提案、PRを行う逆見本市型の商談会「京のイチ押し商品売り込み商談会」に無料で招待します。

### <広報活動>

ギフト・ショー来場者のほか、多数のバイヤーやメディア等に来場いただけるよう、他団体との連携により相乗効果を図るとともに、積極的な集客活動と情報発信を行います。

- ・プレスリリース、バイヤー・メディアへの案内等送付
- ・出展企業を掲載したリーフレットの制作
- ・各団体の公式サイト、SNS等での発信
- ・「第5回京都インターナショナル・ギフト・ショー2024」の案内状に掲載
- ・出展者へSNS掲載用広報画像の提供

## 主なスケジュール

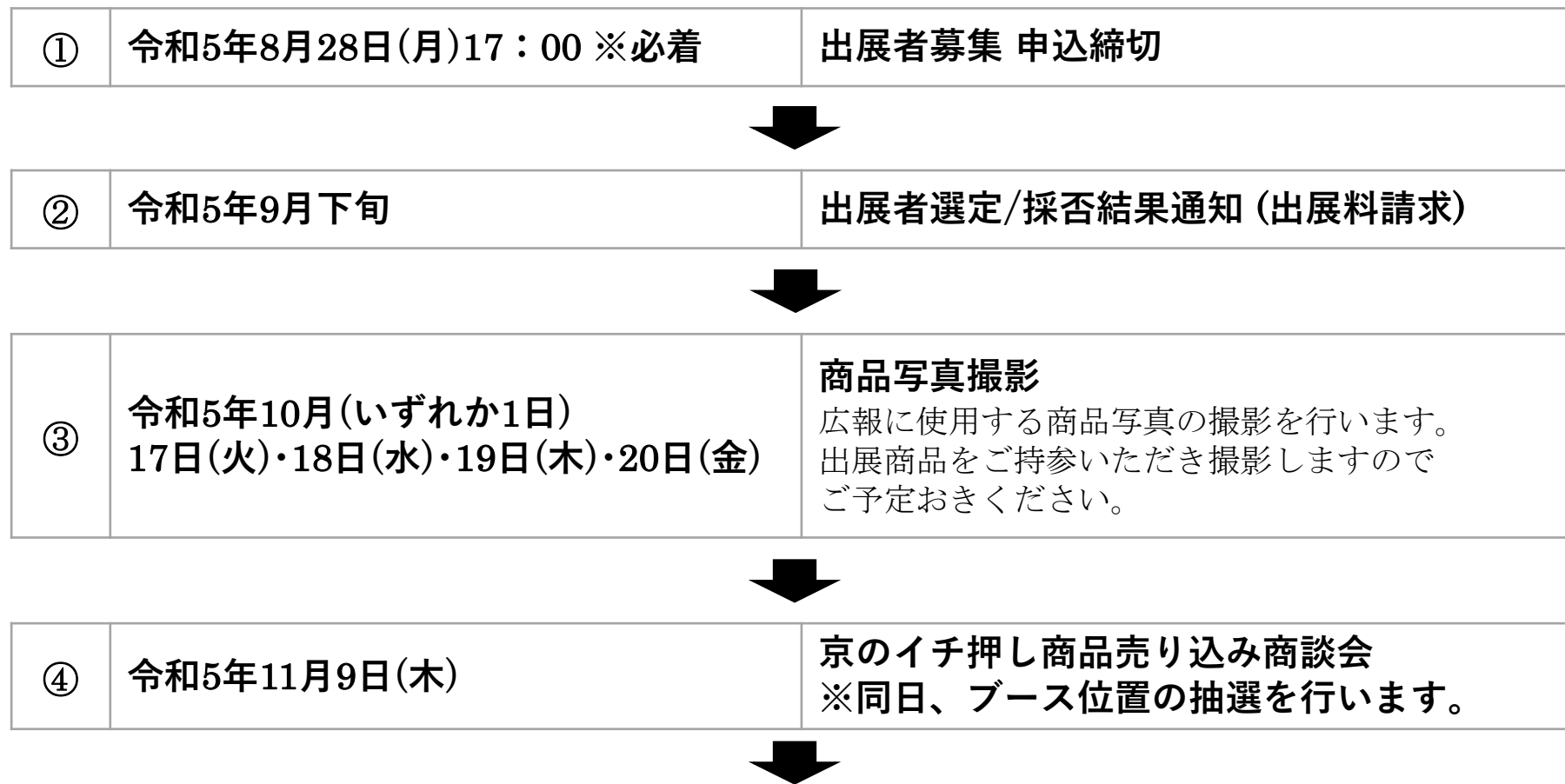

※次頁へつづく

## 主なスケジュール

⑤	令和5年10月～12月	各階層に応じた支援 初級：セミナー・個別相談会（10月25日） 中級：個別面談（11月13日/15日） （販売と広報それぞれに応じた内容） 上級：展示内容に関する資料提出及び ブラッシュアップ
↓		
⑥	令和6年2月中旬	出展者運営説明会
↓		
⑦	令和6年3月5日（火）	設営日
↓		
⑧	令和6年3月6日（水）～7日（木）	京都知恵産業フェア2024～Kyoto Style～ （第5回京都インターナショナル・ギフト・ ショー2024内）

※スケジュールは全て予定です。

出展者の責任で生じたトラブルや展示スペースで生じた事故等については、各出展者でご対応ください。  
各出展者の判断・責任で、保険に加入するとともに、事故が生じた際は、自己責任でご対応をお願いします。

### <キャンセルについて>

出展決定後に申し込みをキャンセルすることはできません。

### <搬入・設営／搬出・撤去について>

搬入・設営／搬出・撤去はすべて出展者にて行っていただきます。展示品の設営は、展示会前日に行うこととし、当日の準備作業も必ず展示会開場前の指定時刻内に完了してください。展示商談会開催中の搬入・設営作業はできません。また、展示品の搬出・撤去作業は、展示商談会終了後に行ってください。開催時間中の撤去・搬出作業は認められません。また、梱包資材をはじめとするゴミは、各自でお持ち帰りください。詳細は、出展者運営説明会でご案内します。

### <展示について>

- ・開催期間中の展示品の管理は出展者の責任において行ってください。展示品の損害、盗難、紛失、破損等について運搬中を含め主催者は一切責任を負いません。
- ・展示時間中は、ブースにて展示品についてご説明いただける方を、必ずご手配ください。
- ・展示会場での販売行為はできません。
- ・出展者が、他社の小間、運営設備または展示会場の設備及び人身等に損害を与えた場合、その補償は該当出展者の責任において行うものとし、主催者は一切責任を負いません。
- ・出展者は割り当てられた小間の全部又は一部を有償無償で第三者に譲渡、貸与もしくは交換することはできません。

### <危険物の持ち込みについて>

商品展示にあたり、会場内にやむを得ずアルコール等の危険物を持ち込む際には必ず事前に事務局にご相談ください。

### <食品の取り扱いについて>

- ・ 試食・試飲をされる場合、管理責任者及び管轄の保健所に、運営・衛生上の観点から事前申請が必要な場合があります。
- ・ 調理行為は、すべてバックヤードにある厨房室での作業となります。
- ・ 厨房室は、ギフトショー出展者と共用のスペースとなりますので、譲り合ってご利用ください。
- ・ 匂いの強い食品の試食・試飲はお断りさせていただきます。
- ・ 万一、提供された商品により食中毒などが発生した場合は、その損害一式を該当出展者に負っていただきます。

### <その他>

- ・ 出展商品撮影(10月17.18.19.20)においては必ず指定の期間に商品をお持ち込みください。
- ・ 出展者運営説明会(2月中旬)には、必ずご参加ください。
- ・ 本展示商談会后に定期的実施するアンケートには必ずご協力いただきます。
- ・ 広報ツールの制作や出展に係る設営について、随時メール等でご連絡いたします。回答期限後の修正・変更については、原則承れませんのでご了承ください。
- ・ 展示会会期中および会期後の出展者と来場者間における商談・契約内容などに関して、主催者はその責任を一切負いません。
- ・ 主催者は、災害をはじめとした不可抗力により、会期の変更・開催の中止によって生じた出展者及び関係者の損害は補償しません。
- ・ その他「第5回京都インターナショナル・ギフト・ショー2024」の出展規約に反する行為は認められません。  
(同ギフトショーHP参照)

**お申込みいただいた時点で本出展募集の各項目について全て同意いただいたものとします。**

## <申請方法>

応募申請書をE-mailでお送りいただくか、ご持参・ご郵送ください。

FAXでの受付は致しません。

※東京会場と京都会場、両会場での出展を希望される場合は、それぞれに申請書の提出が必要となりますのでご注意ください。

## <締 切>

詳細：[https://www.kyo.or.jp/kyoto\\_chiefair/](https://www.kyo.or.jp/kyoto_chiefair/)

令和5年8月28日(月)17:00 ※必着



## <お問合せ先・提出先>

京都商工会議所、京都知恵産業フェア実行委員会（事務局：京都商工会議所 産業振興部内）  
〒600-8565

京都市下京区四条通室町東入 京都経済センター7階 TEL: 075-341-9781

提出先メール：[kyoto-chiefair@kyo.or.jp](mailto:kyoto-chiefair@kyo.or.jp)

- ・件名に「京都知恵産業フェア2024応募(応募社名)」と明記してください。
- ・上記アドレスより受信完了メールをお送りしますので、受信できるよう設定をお願いします。受信完了メールは自動送信ではございません。事務局で確認後、随時お送りいたします。確認に時間を要する場合がございますが、予めご了承ください。